

Ce modèle est présenté à titre indicatif comme un exemple de matériel référencé dans cette catégorie. Il ne présage pas du matériel proposé dans l'agence que vous aurez sélectionnée.

MINIPELLE CHENILLE

B08

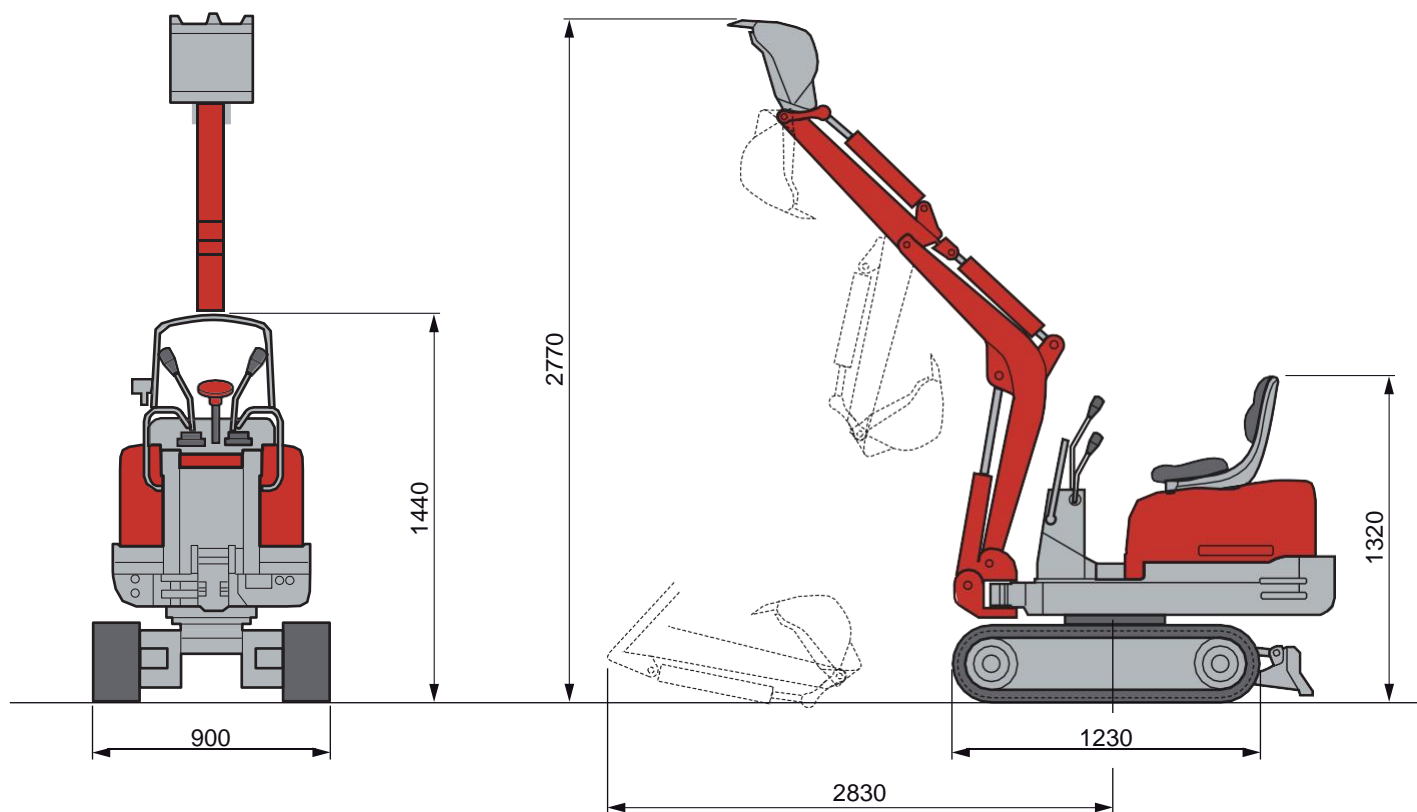

MINIPELLE CHENILLE	B08
Code produit	057 0001
Profondeur de fouille	1,550 m
Force de cavage	1000 kg
Hauteur de déversement	1,98 m
Pente maxi	30°
Type de translation	Chenilles
Vitesse de translation	2 km/h
Puissance moteur	7,36 kW
Carburant	Diesel
Capacité du réservoir carburant	10 l
Poids	855 kg

Document non contractuel

