

Schlammabscheider G1½

Art.-Nr. 40683

Schlammabscheider



Benefits

- vormontierte und dichtsicher geprüfte Baugruppe
- Reinigung der Anlage durch nur einen Handgriff im laufenden Betrieb
- Energieeinsparung durch besseren Wärmeübergang an Anlagenteilen
- einfache, schnelle Integration in bestehende Leitungen über Reduzierverschraubungen

Anwendung

Zur Abscheidung von Schmutzpartikeln aus Heizungsanlagen. Schmutzstoffe können Störungen in Armaturen und Steuereinheiten verursachen. Der Schlammabscheider sorgt für sauberes Wasser, störungsfreien Betrieb, eine bessere und schnellere Wärmeübertragung und somit auch für eine Brennstoff- und Emissionsreduktion. Geeignet für Warmwasser-Heizungsanlagen und Fussbodenheizungen. Rost, Kalkpartikel, Kalzium, Magnesium, Oxide, Karbonate, Schlamm und grössere Partikel wie Späne oder Bauschmutz werden aus dem Kreislauf ohne den Einsatz von Chemikalien herausgetrennt. Gut geeignet für die Sanierung von verschlammten Anlagenteilen.

Beschreibung

Kompakter Schlammabscheider mit Ablasshahn in formschlüssiger Isolation. Durch ein sehr effektives Konzept wird der Schmutz sauber vom Wasser getrennt. Im Abscheider befinden sich Lamellen, die die Partikel in einen separaten Bereich ableiten. Von dort aus können die Schmutzpartikel über einen Hahn im laufenden Betrieb ausgespült werden. Der Schlammabscheider kann wahlweise in den Vorlauf oder Rücklauf (bevorzugt) der Anlage eingebaut und mit einem Luftabscheider bestens kombiniert werden. Für Sanierungen oder den nachträglichen Einbau in bestehende Leitungen sind Reduzierverschraubungen auf G1 IG und G¾ IG verfügbar.

Technische Daten

Gehäuse

Messing

Isolation

Polypropylen EPP

Betriebsdruck

max. 10 bar

Kvs-Wert

13.6 m³/h (Durchströmung oben nach unten)

14.7 m³/h (Durchströmung unten nach oben)

Temperatureinsatzbereich

Medium: max. 95 °C

Anschlüsse

oben: G1½ IG (Überwurfmutter)

unten: G1½ AG

Einbaulage
senkrecht

Technische Zeichnungen

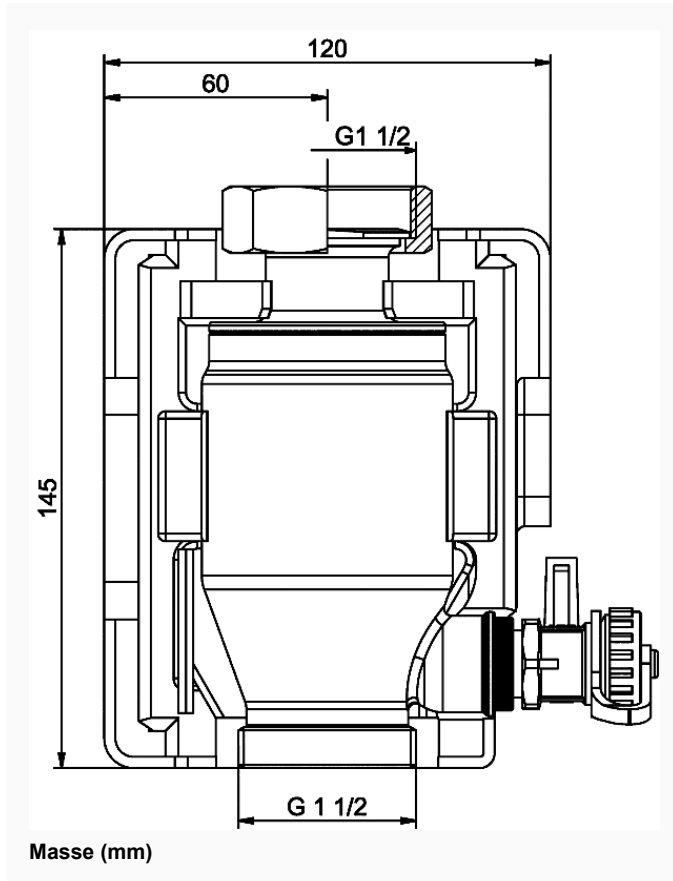

Ausführungen

Art.-Nr.

Schlammabscheider
G1½



40683

- Lagerware
- Fertigungsware