

Wandschienenensonde WSS

Art.-Nr. 55050



Anwendung

Zur Detektion von leitenden Flüssigkeiten wie z. B. Regen-, Leitungs-, Frisch-, Ab-, Kühl- und Heizungswasser.

Beschreibung

Höhenverstellbare Wandschienenensonde passend zu WWG 2, ELT 8, ELT 680 und ELT 500/4. Die Sonde wird am zu überwachenden Objekt an die Wand montiert. Die gewünschte Ansprechhöhe (Abstand Sonde zu Boden) ist mittels der Wandschiene einstellbar. Bei Kontakt mit der ausgelaufenen Flüssigkeit wird Alarm am angeschlossenen Warngerät ausgelöst.

Technische Daten

Masse

B x H x T: 37 x 320 x 55 mm

Kabellänge

1.5 m

Höhenverstellbarkeit

ca. 200 mm

Mediumtemperatur

0/50 °C

Technische Zeichnungen

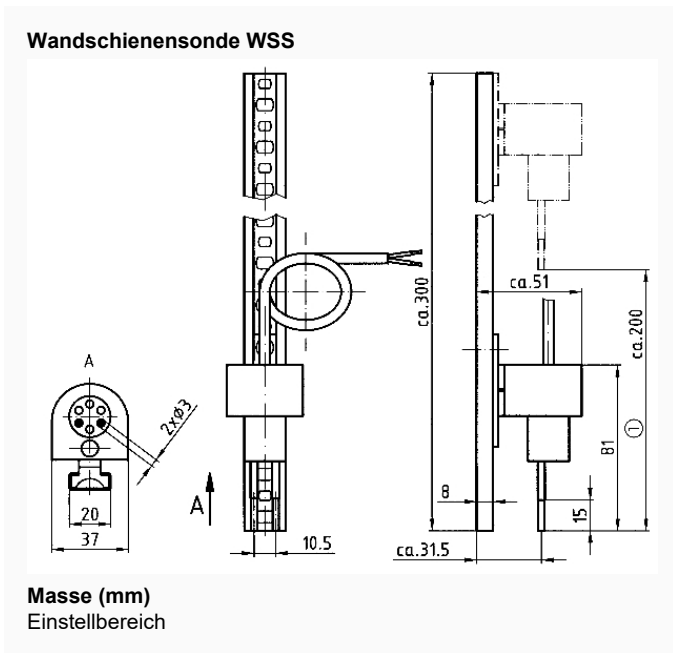

Ausführungen

Art.-Nr.

Wandschienenprobe WSS	●	55050
-----------------------	---	-------

- Lagerware
- Fertigungsware